

INSPIRON™

PANDUAN PEMASANGAN



INSPIRON™

PANDUAN PEMASANGAN

Model Resmi: Seri P09T

Tipe resmi: P09T001

Catatan, Perhatian, dan Peringatan

 **CATATAN:** CATATAN menunjukkan informasi penting yang membantu Anda mengoptimalkan penggunaan komputer Anda.

 **PERHATIAN:** PERHATIAN menunjukkan kehilangan data atau kerusakan potensial pada perangkat lunak dan memberitahu Anda cara menghindari masalah tersebut.

 **PERINGATAN:** PERINGATAN menunjukkan potensi terjadinya kerusakan properti, cedera pada seseorang, atau kematian.

Jika Anda membeli komputer Dell™ n Series, semua referensi dalam dokumen ini mengenai sistem pengoperasian Microsoft® Windows® menjadi tidak berlaku.

Informasi dalam dokumen ini dapat diubah tanpa pemberitahuan sebelumnya.

© 2010 Dell Inc. Hak cipta dilindungi undang-undang.

Dilarang keras memperbanyak material ini dalam cara apa pun tanpa izin tertulis Dell Inc.

Merek dagang yang digunakan dalam teks ini: *Dell*, logo *DELL*, *Inspiron*, *YOURS IS HERE*, *Solution Station*, dan *DellConnect* merupakan merek dagang terdaftar dari Dell Inc.; *Intel* adalah merek dagang terdaftar dan *Atom* adalah merek dagang dari Intel Corporation di AS dan negara lain; *Microsoft*, *Windows*, dan logo tombol start *Windows* merupakan merek dagang atau merek dagang terdaftar dari Microsoft Corporation di Amerika Serikat dan/atau negara lain; *Ubuntu* merupakan merek dagang terdaftar dari Canonical Ltd.; *Bluetooth* adalah merek dagang terdaftar yang dimiliki oleh Bluetooth SIG, Inc. dan digunakan oleh Dell dengan lisensi.

Merek dagang lain dan nama dagang yang mungkin digunakan dalam dokumen ini mengacu ke entitas yang mengaku memiliki merek dan nama produk mereka. Dell Inc. tidak mengklaim kepemilikan dari merek dagang dan nama dagang selain miliknya sendiri.

Daftar Isi

Memasang Laptop Inspiron Anda	5	Lampu dan Indikator Status	20
Sebelum Memasang Komputer Anda	5	Fitur Tampilan Belakang	21
Menyambungkan Adaptor AC	6	Gerakan (Gesture) pada Panel Sentuh	22
Menyambungkan Kabel Jaringan (Opsional)	7	Fitur Display	24
Menekan Tombol Daya	8	Melepaskan dan Memasang Kembali Baterai	26
Mengatur Sistem Pengoperasian	9	Fitur Perangkat Lunak	28
Membuat Media Pemulihan Sistem (Disarankan)	10	Dell Dock	29
Mengaktifkan atau Menonaktifkan Nirkabel (Opsional)	12	Pencadangan Online Dell DataSafe (Dell DataSafe Online Backup)	30
Menyambungkan ke Internet (Opsional)	14	Menyelesaikan Masalah	31
Menggunakan Laptop Inspiron Anda	16	Kode Bip	31
Fitur Tampilan Kanan	16	Masalah Jaringan	32
Fitur Tampilan Kiri	17	Masalah Daya	33
Fitur Dasar Komputer dan Keyboard	18	Masalah Memori	34
		Masalah Penguncian dan Perangkat Lunak	35

Menggunakan Peralatan Pendukung.	38	Layanan Online	57
Dell Support Center (Pusat Dukungan Dell).....	38	Layanan Status Pemesanan Otomatis.....	58
My Dell Downloads	39	Informasi Produk	58
Pesan Sistem	39	Mengembalikan Komponen untuk Reparasi Sesuai Garansi atau untuk Pengembalian Uang.....	59
Penelusuran Kesalahan Perangkat Keras.....	41	Sebelum Menghubungi Dell	61
Diagnostik Dell.....	42	Menghubungi Dell	63
Memulihkan Sistem Pengoperasian Anda.....	46	Mencari Informasi Tambahan dan Bantuan.....	64
Pemulihan Sistem (System Restore)	47	Spesifikasi	68
Pencadangan Lokal Dell DataSafe (Dell DataSafe Local Backup)	48	Lampiran	74
Media Pemulihan Sistem	51	Pemberitahuan Produk Macrovision	74
Pemulihan Profil Pabrik Dell (Dell Factory Image Restore).....	52	Informasi NOM, atau Standar Resmi Meksiko (Hanya untuk Meksiko)	75
Mendapatkan Bantuan	55	Indeks	76
Dukungan Teknis dan Layanan Pelanggan .	56		
DellConnect	56		

Memasang Laptop Inspiron Anda

Bagian ini menyediakan informasi tentang cara memasang laptop Dell™ Inspiron™ Anda.

Sebelum Memasang Komputer Anda

Saat memosisikan komputer Anda, pastikan konektor listrik dapat dijangkau dengan mudah, tersedia ventilasi yang cukup, dan komputer ditempatkan di permukaan yang datar.

Laptop Inspiron Anda dapat mengalami pemanasan berlebih jika aliran udara di sekeliling laptop terbatas. Untuk mencegah pemanasan berlebihan, pastikan ada jarak setidaknya 10,2 cm (4 inci) di belakang komputer dan minimal 5,1 cm (2 inci) pada sisi-sisi lainnya. Anda tidak boleh meletakkan komputer di tempat yang tertutup, seperti di dalam lemari atau laci saat komputer dinyalakan.

 **PERINGATAN:** Jangan sampai ada benda yang menyumbat, masuk ke dalam ventilasi udara atau ada debu yang menumpuk dalam ventilasi udara. Jangan simpan komputer Dell™ Anda di lingkungan dengan aliran udara terbatas, seperti tas kerja yang tertutup, atau pada permukaan dari kain, seperti karpet atau permadani, saat komputer masih menyala. Aliran udara yang terbatas dapat merusak komputer, mengurangi performa komputer, atau menimbulkan kebakaran. Komputer mengaktifkan kipas saat komputer menjadi panas. Bunyi kipas merupakan hal yang normal dan tidak berarti adanya masalah dengan kipas atau komputer.

 **PERHATIAN:** Meletakkan atau menumpuk benda-benda berat dan tajam di atas komputer dapat menyebabkan kerusakan permanen pada komputer.

Menyambungkan Adaptor AC

Sambungkan adaptor AC ke komputer dan kemudian masukkan ke outlet listrik atau protektor daya.



PERINGATAN: Adaptor AC dapat digunakan dengan outlet listrik di seluruh dunia. Namun, konektor daya dan soket ekstensi mungkin berbeda-beda di beberapa negara. Menggunakan kabel yang tidak kompatibel atau menyambungkan kabel ke soket ekstensi atau outlet listrik secara tidak tepat dapat menyebabkan kebakaran atau kerusakan permanen pada komputer Anda.

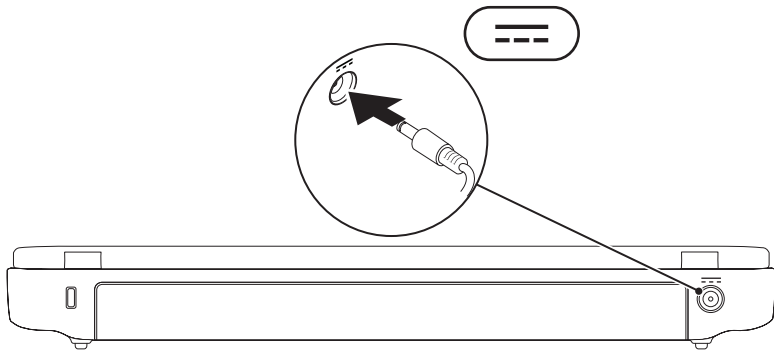

Menyambungkan Kabel Jaringan (Opsional)

Untuk menggunakan koneksi jaringan kabel, sambungkan kabel jaringan.

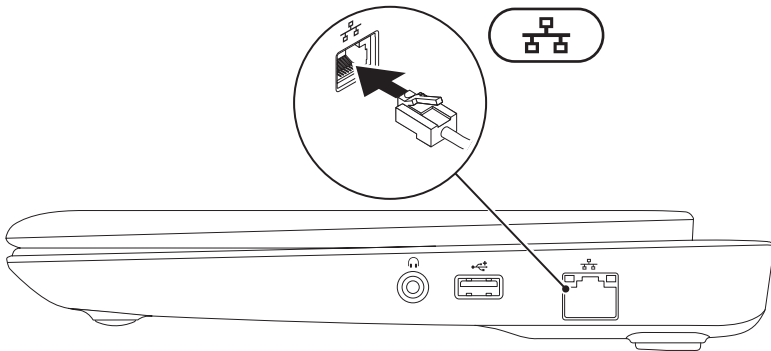

Menekan Tombol Daya

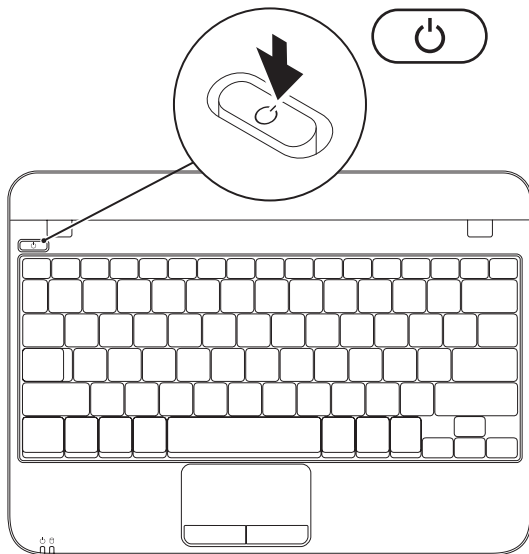

Mengatur Sistem Pengoperasian

Komputer Dell Anda telah dilengkapi dengan sistem pengoperasian yang Anda pilih saat pembelian.

Mengatur Microsoft Windows

Untuk mengatur Microsoft® Windows® untuk pertama kalinya, ikuti instruksi pada layar. Langkah ini harus dilakukan dan mungkin membutuhkan waktu beberapa saat hingga selesai. Layar pengaturan Windows akan menuntun Anda melewati beberapa prosedur, yang meliputi menerima perjanjian lisensi, menetapkan preferensi, dan mengatur koneksi Internet.



PERHATIAN: Proses pengaturan sistem pengoperasian tidak boleh dihentikan.

Jika dihentikan, komputer Anda akan tidak dapat digunakan dan Anda harus menginstal kembali sistem pengoperasian itu.



CATATAN: Untuk performa komputer yang optimal, Anda disarankan mengunduh dan menginstal BIOS dan driver terbaru untuk komputer Anda yang tersedia di **support.dell.com**.





CATATAN: Untuk informasi mengenai sistem pengoperasian dan fitur, lihat situs **support.dell.com/MyNewDell**.

Mengatur Ubuntu

Untuk mengatur Ubuntu® untuk pertama kalinya, ikuti instruksi pada layar. Lihat dokumentasi Ubuntu untuk informasi yang lebih spesifik mengenai sistem pengoperasian.

Membuat Media Pemulihan Sistem (Disarankan)

-  **CATATAN:** Anda disarankan untuk membuat media pemulihan sistem segera setelah Anda mengatur Microsoft Windows.
-  **CATATAN:** Komputer Anda tidak memiliki drive optis internal. Gunakan drive optis eksternal atau perangkat penyimpanan eksternal apa saja untuk prosedur yang melibatkan disk.

Media pemulihan sistem dapat digunakan untuk memulihkan komputer Anda ke status pengoperasian semula seperti status saat komputer Anda beli, sekaligus melindungi file data (tanpa memerlukan disk *Sistem Pengoperasian*). Anda dapat menggunakan media pemulihan sistem jika perubahan perangkat keras, perangkat lunak, driver, atau pengaturan sistem lainnya menyebabkan kondisi pengoperasian yang tidak diinginkan pada komputer Anda.

Anda akan memerlukan hal-hal berikut ini untuk membuat media pemulihan sistem:

- Pencadangan Lokal Dell DataSafe (Dell DataSafe Local Backup)
 - USB key dengan kapasitas minimal 8 GB atau DVD-R/DVD+ R/Blu-ray Disc™
-  **CATATAN:** Pencadangan Lokal Dell DataSafe tidak mendukung disk yang dapat ditulis ulang (rewritable disc).

Untuk membuat media pemulihan sistem:

1. Pastikan bahwa adaptor AC telah tersambung (lihat "Menyambungkan Adaptor AC" di halaman 6).
2. Pasang disk atau USB key ke dalam komputer.
3. Klik **Start** (Mulai)  → **All Programs** (Semua Program) → **Dell DataSafe Local Backup** (Pencadangan Lokal Dell DataSafe).
4. Klik **Create Recovery Media** (Buat Media Pemulihan).
5. Ikuti instruksi pada layar.

 **CATATAN:** Untuk informasi mengenai prosedur penggunaan media pemulihan sistem, lihat "Media Pemulihan Sistem" di halaman 51.

Mengaktifkan atau Menonaktifkan Nirkabel (Opsional)

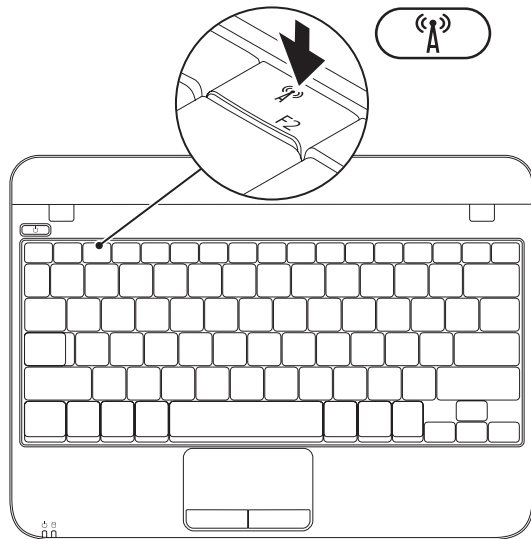

Untuk mengaktifkan nirkabel:

1. Nyalakan komputer.
2. Klik dua kali ikon  pada baris sistem atau tekan <F2>.

Kotak dialog **Aktifkan/Nonaktifkan Nirkabel** akan muncul.

3. Pilih opsi yang ingin Anda aktifkan:
 - **Aktifkan Bluetooth**
 - **Aktifkan LAN Nirkabel**
4. Klik **OK**.

Untuk menonaktifkan nirkabel:

1. Klik dua kali ikon  pada baris sistem atau tekan <F2>.

Kotak dialog **Aktifkan/Nonaktifkan Nirkabel** akan muncul.

2. Hapus opsi yang ingin Anda nonaktifkan:
 - **Aktifkan Bluetooth**
 - **Aktifkan LAN Nirkabel**
3. Klik **OK**.

Menyambungkan ke Internet (Opsional)

Untuk tersambung ke internet, Anda membutuhkan modem eksternal atau koneksi jaringan dan penyedia layanan internet (ISP).

Jika modem USB eksternal atau adaptor WLAN tidak menjadi bagian dari pesanan awal Anda, Anda dapat membeli komponen ini pada www.dell.com.

Mengatur Koneksi Kabel

- Jika Anda menggunakan koneksi dial-up, sambungkan jalur telepon ke modem USB eksternal (opsional) dan ke soket telepon sebelum Anda mengatur koneksi internet.
- Jika Anda menggunakan DSL atau koneksi modem satelit/kabel, hubungi ISP atau layanan telepon selular Anda untuk instruksi pemasangan.

Untuk menyelesaikan pengaturan koneksi internet kabel Anda, ikuti instruksi di bagian "Mengatur Koneksi Internet Anda" pada halaman 15.

Mengatur Koneksi Nirkabel

 **CATATAN:** Untuk mengatur router nirkabel Anda, lihat dokumentasi yang disertakan bersama router Anda.

Sebelum Anda dapat menggunakan koneksi internet nirkabel, Anda harus menyambungkan router nirkabel Anda.

Untuk mengatur koneksi Anda ke router nirkabel:

1. Pastikan nirkabel telah diaktifkan di komputer Anda (lihat "Mengaktifkan atau Menonaktifkan Nirkabel" pada halaman 12).
2. Simpan dan tutup semua file yang terbuka, dan tutup semua program yang terbuka.
3. Klik **Start** (Mulai)  → **Control Panel** (Panel Kontrol).
4. Pada kotak pencarian, ketik `network`, kemudian klik **Network and Sharing Center** (Pusat Jaringan dan Bagi-Pakai) → **Connect to a network** (Sambungkan ke jaringan).
5. Ikuti instruksi pada layar untuk menyelesaikan pengaturan.

Mengatur Koneksi Internet Anda

ISP dan penawaran ISP berbeda-beda di setiap negara. Hubungi ISP Anda untuk mendapatkan informasi penawaran yang tersedia di negara Anda.

Jika Anda tidak dapat terkoneksi ke internet, namun sebelumnya berhasil melakukan koneksi, ISP mungkin sedang bermasalah. Hubungi ISP Anda untuk memeriksa status layanan, atau coba lakukan koneksi lagi nanti.

Siapkan informasi ISP Anda. Jika Anda tidak memiliki ISP, panduan **Connect to the Internet** (Sambung ke Internet) dapat membantu Anda mendapatkan sebuah ISP.

Untuk mengatur koneksi Internet Anda:

1. Simpan dan tutup semua file yang terbuka, dan tutup semua program yang terbuka.
2. Klik **Start** (Mulai)  → **Control Panel** (Panel Kontrol).
3. Pada kotak pencarian, ketik `network`, lalu klik **Network and Sharing Center** (Pusat Jaringan dan Bagi-Pakai) → **Set up a new connection or network** (Atur koneksi atau jaringan baru) → **Connect to the Internet** (Sambungkan ke Internet).

Jendela **Connect to the Internet** (Sambung ke Internet) akan muncul.

 **CATATAN:** Jika Anda tidak mengetahui tipe koneksi mana yang harus dipilih, klik **Help me choose** (Bantu saya memilih) atau hubungi ISP Anda.



4. Ikuti instruksi pada layar dan gunakan informasi pengaturan yang disediakan oleh ISP Anda untuk menyelesaikan pengaturan.

Menggunakan Laptop Inspiron Anda

Bagian ini memberikan informasi mengenai fitur yang tersedia di laptop Inspiron™ Anda.

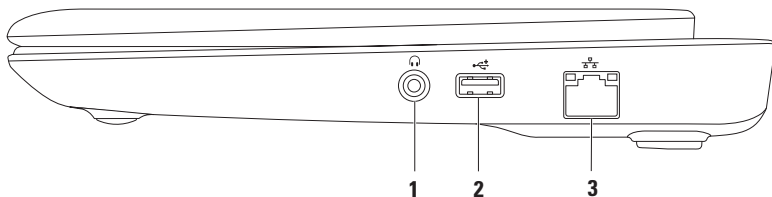

Fitur Tampilan Kanan



-
- 1**  **Konektor audio output/headphone** — Menyambungkan ke sepasang headphone atau ke speaker listrik atau sound system.
 - 2**  **Konektor USB 2.0** — Menyambungkan ke perangkat USB, seperti mouse, keyboard, printer, drive eksternal, atau pemutar MP3.
 - 3**  **Konektor jaringan** — Menyambungkan komputer Anda ke jaringan atau perangkat broadband jika Anda menggunakan jaringan kabel.
-

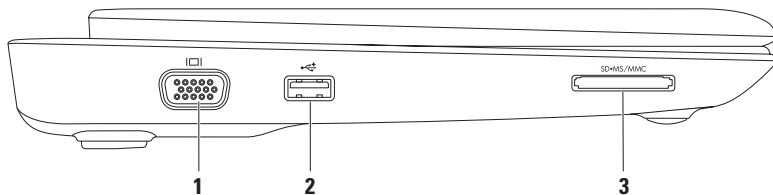



Fitur Tampilan Kiri

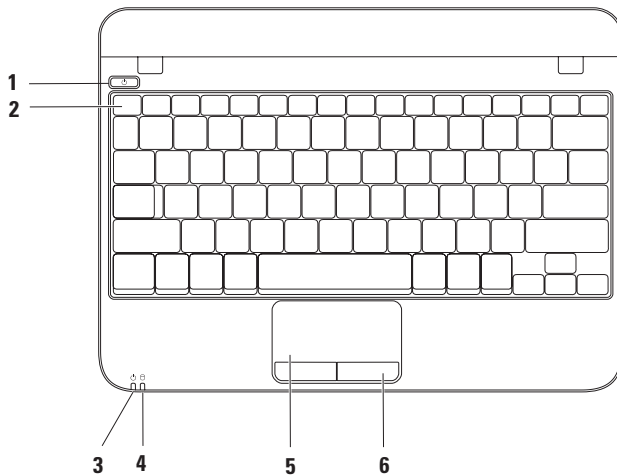

-
- 1**  **Konektor VGA** — Menyambungkan ke monitor atau proyektor.
 - 2**  **Konektor USB 2.0** — Menyambungkan ke perangkat USB, seperti mouse, keyboard, printer, drive eksternal, atau pemutar MP3.
 - 3**  **Pembaca Kartu Media 3-in-1** — Menawarkan cara yang cepat dan nyaman untuk menampilkan dan berbagi foto digital, musik, video, dan dokumen yang disimpan dalam kartu memori.
-

Fitur Dasar Komputer dan Keyboard



-
-  **Tombol daya** — Mengaktifkan dan menonaktifkan komputer saat ditekan.
 - Baris tombol fungsi** — Tombol aktif dan nonaktif nirkabel, tombol penambah dan pengurang kecerahan, dan tombol kontrol volume berada di baris ini.
-
-  **Lampu status daya/baterai** — Mengindikasikan status daya/baterai yang berbeda ketika komputer dinyalakan menggunakan adaptor AC atau baterai.
Untuk informasi lebih lanjut mengenai lampu status daya/baterai, lihat "Lampu dan Indikator Status" di halaman 20.
-
-  **Lampu aktivitas hard drive** — Menyala saat komputer membaca atau menulis data. Lampu yang berkedip-kedip menunjukkan adanya aktivitas hard drive.
 **PERHATIAN: Untuk mencegah hilangnya data, jangan pernah mematikan komputer saat lampu aktivitas hard drive berkedip-kedip.**
-
- Panel sentuh** — Menyediakan fungsionalitas mouse untuk memindahkan kursor, menarik, atau memindahkan butir pilihan, dan klik kiri dengan mengetuk permukaan. Panel sentuh ini mendukung fitur Scroll dan Zoom. Untuk informasi lebih lanjut, lihat "Gerakan (Gesture) pada Panel Sentuh" di halaman 22.
 - Tombol panel sentuh (2)** — Menyediakan fungsi klik kiri dan klik kanan seperti pada mouse.
-

Lampu dan Indikator Status

Lampu Status Baterai/Daya

	Status lampu indikator	Status komputer	Level pengisian baterai
Adaptor AC	putih solid	aktif tidak aktif/hibernasi	mengisi < 90%
	berkedip putih	standby	mengisi
	padam	tidak aktif/hibernasi	> 90%
Baterai	putih solid	aktif	> 10%
	berkedip putih	standby	>= 10%
	kuning solid	aktif/standby	< 10%
	padam	tidak aktif/hibernasi	tidak tersedia



CATATAN: Baterai sedang diisi saat komputer dinyalakan menggunakan adaptor AC.

Fitur Tampilan Belakang

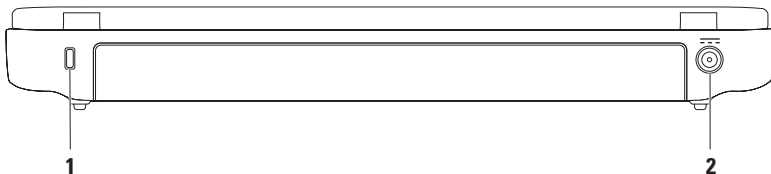

1 Slot kabel sekuriti — Untuk memasang kabel sekuriti yang dijual di pasaran ke komputer.

CATATAN: Sebelum Anda membeli kabel sekuriti, pastikan bahwa kabel dapat digunakan dengan slot kabel sekuriti pada komputer Anda.

2  Konektor adaptor AC — Menyambungkan ke adaptor AC untuk menghidupkan komputer dan mengisi baterai.

Gerakan (Gesture) pada Panel Sentuh

Fitur Gulir (Scroll)

Memungkinkan Anda untuk menggulirkan konten. Fitur gulir meliputi:

Gulir Tradisional — Memungkinkan Anda untuk menggulir ke atas dan bawah, atau kanan dan kiri.

Untuk menggulir ke atas atau bawah:

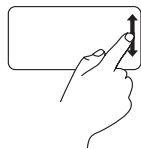

Gerakkan satu jari ke atas atau ke bawah dalam zona gulir vertikal (bagian paling kanan dari panel sentuh).

Untuk menggulir ke kanan atau kiri:

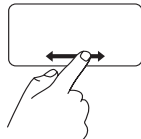

Gerakkan satu jari ke kanan atau ke kiri dalam zona gulir horizontal (bagian paling bawah dari panel sentuh).

Gulir Sirkular — Memungkinkan Anda untuk menggulir ke atas dan bawah, atau kanan dan kiri.

Untuk menggulir ke atas atau bawah:

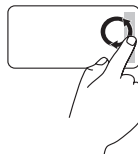

Gerakkan satu jari di zona gulir vertikal (bagian paling kanan dari panel sentuh), dengan gerakan memutar searah jarum jam untuk menggulir ke atas atau dengan gerakan memutar berlawanan arah jarum jam untuk menggulir ke bawah.

Untuk menggulir ke kanan atau kiri:



Gerakkan satu jari di zona gulir horizontal (bagian paling bawah dari panel sentuh), dengan gerakan memutar searah jarum jam untuk menggulir ke kanan atau dengan gerakan memutar berlawanan arah jarum jam untuk menggulir ke kiri.

Fitur Perbesar/Perkecil (Zoom)

Memungkinkan Anda untuk memperbesar atau memperkecil tampilan konten layar. Fitur zoom meliputi:

Zoom satu jari — Memungkinkan Anda memperbesar (zoom in) atau memperkecil (zoom out).

Untuk memperbesar:

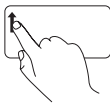

Gerakkan satu jari ke atas pada zona zoom (bagian paling kiri dari panel sentuh).

Untuk memperkecil:

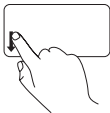

Gerakkan satu jari ke bawah pada zona zoom (bagian paling kiri dari panel sentuh).

Fitur Display

Panel display berisi sebuah kamera dan rangkaian mikrofon digital yang menyertainya.

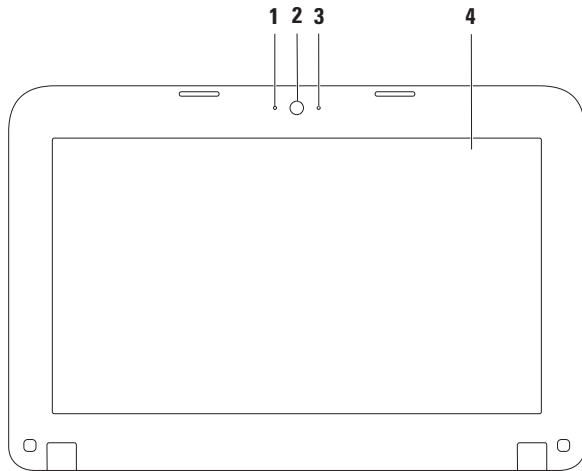



-
- 1 Mikrofon** — Memungkinkan kualitas suara yang tinggi untuk konferensi video dan rekaman suara.

 - 2 Kamera** — Kamera terintegrasi untuk mengambil video, melakukan konferensi dan chatting.

 - 3 Indikator aktivitas kamera** — Mengindikasikan jika kamera sedang aktif atau tidak aktif.

 - 4 Display** — Display Anda dapat bervariasi, tergantung pilihan Anda saat membeli komputer. Untuk informasi lebih lanjut mengenai display, lihat *Panduan Teknologi Dell* di support.dell.com/manuals atau pada **Start** (Mulai)  → **All Programs** (Semua Program) → **Dell Help Documentation** (Dokumentasi Bantuan Dell).
-

Melepaskan dan Memasang Kembali Baterai

-  **PERINGATAN:** Sebelum memulai prosedur apa pun di bagian ini, ikuti instruksi keselamatan yang dikirimkan bersama komputer Anda.
-  **PERINGATAN:** Menggunakan baterai yang tidak kompatibel dapat meningkatkan risiko kebakaran atau ledakan. Komputer ini hanya boleh menggunakan baterai yang dibeli dari Dell. Jangan gunakan baterai dari komputer lain.
-  **PERINGATAN:** Sebelum melepaskan baterai, matikan komputer, dan lepaskan kabel eksternal (termasuk adaptor AC).

Untuk melepaskan baterai:

1. Matikan komputer dan balikkan komputer.
2. Geser kait pelepas baterai untuk membuka penguncian baterai.
3. Angkat baterai keluar dari tempat baterai.

Untuk memasang kembali baterai:

Luruskan tab pada baterai dengan slot pada tempat baterai dan tekan baterai perlahan ke bawah hingga terpasang dengan benar pada tempatnya.

1 kait pelepas baterai (2)



2 baterai

3 tempat baterai

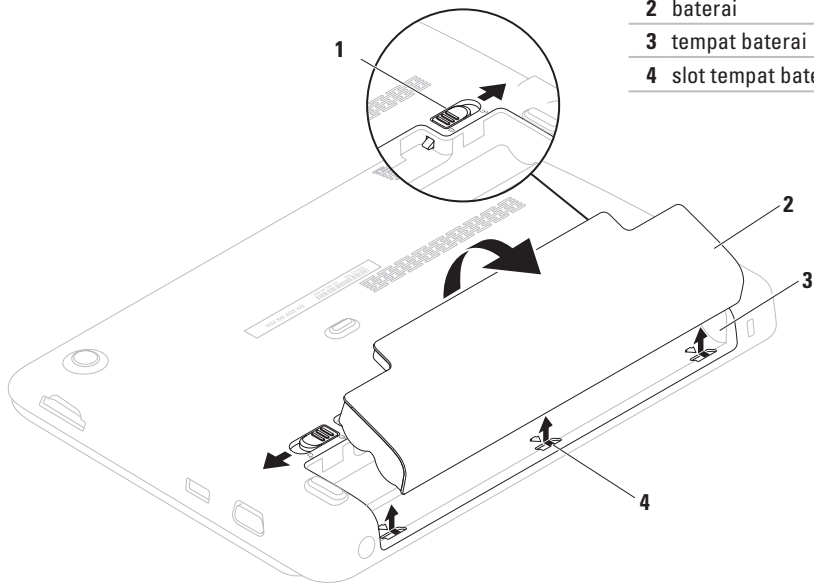
4 slot tempat baterai (3)



Fitur Perangkat Lunak

 **CATATAN:** Untuk informasi lebih lanjut mengenai fitur yang dideskripsikan pada bagian ini, lihat *Panduan Teknologi Dell* di support.dell.com/manuals atau pada **Start** (Mulai)  → **All Programs** (Semua Program) → **Dell Help Documentation** (Dokumentasi Bantuan Dell).

Produktivitas dan Komunikasi

Anda dapat menggunakan komputer Anda untuk membuat presentasi, brosur, kartu ucapan, flyer, dan spreadsheet. Anda juga dapat mengedit dan menampilkan foto dan gambar digital. Periksa pesanan pembelian untuk mengetahui perangkat lunak yang diinstal pada komputer Anda.

Setelah terkoneksi ke internet, Anda dapat mengakses situs web, membuat akun email, mengupload dan mendownload file.

Hiburan dan Multimedia

Anda dapat menggunakan komputer Anda untuk menonton video, memainkan game, dan mendengarkan musik dan stasiun radio Internet.

Anda dapat mengunduh atau menyalin file gambar dan video dari perangkat portabel, seperti kamera digital dan telepon selular. Aplikasi perangkat lunak opsional memungkinkan Anda untuk mengatur dan membuat file musik dan video yang dapat direkam ke dalam disk, disimpan ke perangkat portabel seperti pemutar MP3 dan perangkat hiburan genggam, atau diputar dan ditampilkan langsung pada TV, proyektor, dan peralatan home theater yang telah dihubungkan.

Dell Dock

Dell Dock adalah kelompok ikon yang menyediakan akses mudah ke aplikasi, file, dan folder yang sering digunakan. Anda dapat melakukan personalisasi Dock dengan:

- Menambahkan atau menghapus ikon
- Mengelompokkan ikon yang terkait ke dalam kategori
- Mengganti warna dan lokasi Dock
- Mengubah karakteristik ikon



Menambahkan Kategori

1. Klik kanan Dock, klik **Add** (Tambah)→ **Category** (Kategori).
Jendela **Add/Edit Category** (Tambah/Edit Kategori) akan ditampilkan.
2. Masukkan judul untuk kategori dalam kolom **Title** (Judul).
3. Pilih ikon untuk kategori dari kotak **Select an image:** (Pilih gambar:).
4. Klik **Save** (Simpan).

Menambahkan Ikon

Tarik dan letakkan ikon ke Dock atau kategori.

Menghapus Kategori atau Ikon

1. Klik kanan kategori atau ikon pada Dock dan klik **Delete shortcut** (Hapus akses cepat) atau **Delete category** (Hapus kategori).
2. Ikuti instruksi pada layar.

Melakukan Personalisasi Dock

1. Klik kanan Dock dan klik **Advanced Setting** (Pengaturan Lanjutan).
2. Pilih opsi yang diinginkan untuk melakukan personalisasi Dock.

Pencadangan Online Dell DataSafe (Dell DataSafe Online Backup)

 **CATATAN:** Pencadangan Online Dell DataSafe mungkin tidak tersedia di semua negara.

 **CATATAN:** Koneksi broadband disarankan untuk memperoleh kecepatan unggah/unduh yang cepat.

Dell DataSafe Online merupakan cadangan otomatis dan layanan pemulihan data yang membantu Anda melindungi data dan file penting lainnya dari malapetaka seperti pencurian, kebakaran, atau bencana alam. Anda dapat mengakses layanan mengenai komputer Anda menggunakan akun yang dilindungi password.

Untuk informasi lebih lanjut, kunjungi **delldatasafe.com**.

Untuk merencanakan pencadangan:

1. Klik dua kali ikon Dell DataSafe Online  pada baris tugas.
2. Ikuti instruksi yang muncul pada layar.

Menyelesaikan Masalah

Bagian ini memberikan informasi penelusuran kesalahan untuk komputer Anda. Jika Anda tidak dapat menyelesaikan masalah Anda menggunakan panduan berikut, lihat "Menggunakan Peralatan Pendukung" pada halaman 38 atau "Menghubungi Dell" pada halaman 63.

Kode Bip

Komputer Anda mungkin mengeluarkan serangkaian bunyi bip selama pengaktifan jika ada kesalahan atau masalah. Serangkaian bunyi bip ini, yang disebut dengan kode bip, mengidentifikasi adanya masalah. Jika masalah ini terjadi, catat kode bip dan hubungi Dell (lihat "Menghubungi Dell" pada halaman 63).

 **CATATAN:** Untuk memasang kembali komponen, lihat *Manual Servis* pada support.dell.com/manuals.

Kode Bip	Kemungkinan Masalah
Satu	Board sistem mungkin rusak — Gangguan BIOS ROM checksum
Dua	RAM tidak terdeteksi CATATAN: Jika Anda memasang atau mengganti modul memori, pastikan modul memori terpasang dengan benar.
Tiga	Board sistem mungkin rusak — Kesalahan chipset
Empat	Gangguan baca/tulis RAM
Lima	Gangguan Jam Waktu aktual
Enam	Kartu video atau chip rusak
Tujuh	Prosesor rusak
Delapan	Kerusakan display

Masalah Jaringan

Koneksi Nirkabel

Jika koneksi jaringan nirkabel hilang — Router nirkabel sedang offline atau nirkabel telah dinonaktifkan pada komputer.

- Pastikan bahwa nirkabel telah diaktifkan di komputer Anda (lihat "Mengaktifkan atau Menonaktifkan Nirkabel" pada halaman 12).
- Periksa router nirkabel Anda untuk memastikan bahwa router diaktifkan dan tersambung ke sumber data Anda (modem kabel atau hub jaringan).
- Aktifkan kembali koneksi Anda ke router nirkabel (lihat bagian "Mengatur Koneksi Nirkabel" pada halaman 14).
- Interferensi mungkin memblokir atau mengganggu koneksi nirkabel Anda. Coba dekatkan komputer ke router nirkabel Anda.

Koneksi Kabel

Jika koneksi jaringan kabel hilang — Kabel kendur atau rusak.

- Periksa kabel untuk memastikan kabel terpasang dengan benar dan tidak rusak.
- Lampu integritas tautan pada konektor jaringan terintegrasi akan membantu Anda memverifikasi apakah koneksi berfungsi dan menyediakan informasi mengenai statusnya:
 - Hijau — Koneksi yang baik terbentuk antara jaringan 10 Mbps dan komputer.
 - Kuning — Koneksi yang baik terbentuk antara jaringan 100 Mbps dan komputer.
 - Padam — Komputer tidak mendeteksi adanya koneksi fisik ke jaringan. Untuk bantuan, hubungi administrator jaringan atau ISP Anda.



CATATAN: Lampu integritas link pada konektor jaringan hanya tersedia untuk koneksi jaringan kabel. Lampu integritas tautan tidak menyediakan status untuk koneksi nirkabel.

Masalah Daya

Jika lampu daya padam — Komputer dimatikan, dalam mode standby, atau tidak menerima daya.

- Tekan tombol daya. Komputer melanjutkan pengoperasian normal jika komputer tidak menyala atau dalam mode hibernasi.
- Ulangi pemasangan kabel adaptor AC ke konektor daya pada komputer dan outlet listrik.
- Jika komputer dipasang ke soket ekstensi, pastikan soket ekstensi telah dipasang ke outlet listrik dan soket ekstensi dinyalakan.
- Untuk sementara, jangan gunakan perangkat proteksi daya, soket ekstensi, dan kabel ekstensi daya saat memeriksa apakah komputer dapat dinyalakan dengan benar.
- Pastikan outlet listrik berfungsi baik dengan menguji perangkat lain pada outlet tersebut, seperti lampu.
- Periksa koneksi kabel adaptor AC.

- Jika adaptor AC memiliki lampu, pastikan lampu pada adaptor AC menyala.

Jika lampu daya menyala putih solid dan komputer tidak memberikan respons — Display mungkin belum memberikan respons.

- Tekan tombol daya hingga komputer dimatikan dan kemudian nyalakan komputer kembali.
- Jika masalah tetap muncul, hubungi Dell (lihat "Menghubungi Dell" pada halaman 63).

Jika lampu daya berkedip putih — Komputer dalam status standby atau display mungkin tidak merespons.

- Tekan sembarang tombol pada keyboard, gerakkan mouse yang tersambung atau jari pada panel sentuh, atau tekan tombol daya untuk melanjutkan pengoperasian normal.
- Jika display tidak merespons, tekan tombol daya hingga komputer mati dan kemudian nyalakan kembali komputer.
- Jika masalah tetap muncul, hubungi Dell (lihat "Menghubungi Dell" pada halaman 63).

Jika Anda mengalami gangguan yang menghalangi penerimaan pada komputer Anda

— Sinyal yang tidak diinginkan akan menyebabkan gangguan karena menginterupsi atau memblokir sinyal lainnya. Beberapa kemungkinan penyebab interferensi adalah:

- Kabel daya, keyboard, mouse dan ekstensi.
- Terlalu banyak perangkat yang tersambung ke soket ekstensi.
- Beragam soket ekstensi tersambung ke outlet listrik yang sama.

Masalah Memori

Jika Anda menerima pesan memori tidak mencukupi —

- Simpan dan tutup semua file yang terbuka dan tutup semua program terbuka yang tidak Anda gunakan untuk melihat apakah tindakan tersebut dapat menyelesaikan masalah.
- Lihat dokumentasi perangkat lunak untuk persyaratan memori minimum.
- Jika masalah tetap muncul, hubungi Dell (lihat "Menghubungi Dell" pada halaman 63).

Jika Anda mengalami masalah memori lainnya —

- Jalankan Diagnostik Dell (lihat "Diagnostik Dell" pada halaman 42).
- Jika masalah tetap muncul, hubungi Dell (lihat "Menghubungi Dell" pada halaman 63).

Masalah Penguncian dan Perangkat Lunak

Jika komputer tidak dapat dinyalakan —

Pastikan adaptor AC terpasang dengan benar ke komputer dan ke outlet listrik.

Jika suatu program berhenti merespons —

Hentikan program itu:

1. Tekan <Ctrl><Shift><Esc> secara bersamaan.
2. Klik **Applications** (Aplikasi).
3. Klik program yang tidak lagi merespons.
4. Klik **End Task** (Akhir Tugas).

Jika program sering berhenti merespons —

Periksa dokumentasi perangkat lunak itu. Jika perlu, batalkan penginstalan lalu instal ulang program itu.

 **CATATAN:** Perangkat lunak biasanya memasukkan instruksi penginstalan dalam dokumentasinya atau pada disk (CD atau DVD).

 **CATATAN:** Komputer Anda tidak memiliki drive optis internal. Gunakan drive optis eksternal atau perangkat penyimpanan eksternal apa saja untuk prosedur yang melibatkan disk.

Jika komputer berhenti merespons atau muncul layar biru solid —

 **PERHATIAN:** Anda mungkin kehilangan data jika Anda tidak dapat menjalankan penonaktifan sistem pengoperasian.

Jika Anda tidak berhasil mendapatkan respons dengan menekan sembarang tombol pada keyboard atau menggerakkan mouse, tekan tombol daya hingga komputer mati dan kemudian nyalakan kembali komputer.

Jika program didesain untuk sistem pengoperasian Microsoft® Windows® versi sebelumnya —

Jalankan Panduan Kompatibilitas Program (Program Compatibility Wizard). Panduan Kompatibilitas Program akan mengonfigurasi program untuk beroperasi pada lingkungan yang mirip dengan lingkungan sistem pengoperasian Microsoft Windows versi sebelumnya.

Untuk menjalankan Panduan Kompatibilitas Program:

1. Klik **Start** (Mulai)  → **Control Panel** (Panel Kontrol) → **Programs** (Program) → **Run programs made for previous versions of Windows** (Jalankan program yang dibuat untuk versi Windows sebelumnya).
2. Pada layar pembuka, klik **Next** (Berikutnya).
3. Ikuti instruksi pada layar.

Jika Anda mengalami masalah perangkat lunak lainnya —

- Segera buat cadangan file Anda.
- Gunakan program pemeriksaan virus untuk memeriksa hard drive atau CD.
- Simpan dan tutup semua file atau program yang terbuka dan matikan komputer Anda melalui menu **Start** (Mulai) .
- Periksa dokumentasi perangkat lunak atau hubungi pembuat perangkat lunak tersebut untuk mendapatkan informasi penelusuran kesalahan:
 - Pastikan program tersebut kompatibel dengan sistem pengoperasian yang diinstal pada komputer Anda.
 - Pastikan bahwa komputer Anda memenuhi persyaratan perangkat keras minimal yang diperlukan untuk menjalankan perangkat lunak itu. Lihat dokumentasi perangkat lunak itu untuk mendapatkan informasi.

- Pastikan program itu diinstal dan dikonfigurasi dengan benar.
- Periksa dan pastikan driver perangkat tidak mengganggu program itu.
- Jika perlu, batalkan penginstalan dan instal ulang program.
- Catat semua pesan kesalahan yang ditampilkan untuk membantu dalam proses penelusuran kesalahan saat menghubungi Dell.

Menggunakan Peralatan Pendukung

Dell Support Center (Pusat Dukungan Dell)

Pusat Dukungan **Dell** merupakan aplikasi mudah yang menyediakan informasi mengenai komputer Anda, layanan dan informasi dukungan yang dimodifikasi.

Untuk menjalankan aplikasi, klik ikon  pada baris tugas.

Laman **Pusat Dukungan Dell** menampilkan nomor model komputer Anda, tag servis, kode servis ekspres, dan informasi kontak servis.

Laman ini juga menyediakan tautan untuk mengakses:



Bantuan Mandiri (Penelusuran Masalah, Keamanan, Performa Sistem, Jaringan/Internet, Pencadangan/Pemulihan, dan sistem pengoperasian Windows)



Peringatan (informasi dukungan teknis yang relevan untuk komputer Anda)



Bantuan dari Dell (Dukungan Teknis dengan DellConnect™, Layanan Pelanggan, Pelatihan dan Tutorial, How-To Help dengan Solution Station™, dan Online Scan dengan PC CheckUp)



Tentang Sistem Anda (Dokumentasi Sistem, Informasi Garansi, Informasi Sistem, Upgrade & Aksesori)

Untuk informasi lebih lanjut tentang **Pusat Dukungan Dell** dan peralatan pendukung yang tersedia, klik tab **Servis** pada **support.dell.com**.

My Dell Downloads

 **CATATAN:** My Dell Downloads mungkin tidak tersedia di semua negara.

Beberapa perangkat lunak yang telah diinstallkan pada komputer baru Anda tidak menyertakan CD atau DVD cadangan. Perangkat lunak ini tersedia pada My Dell Downloads. Dari situs web ini Anda dapat mengunduh perangkat lunak yang tersedia untuk penginstalan ulang atau membuat media cadangan Anda sendiri.

Untuk mendaftar dan menggunakan My Dell Downloads:

1. Kunjungi **downloadstore.dell.com/media**.
2. Ikuti instruksi pada layar untuk mendaftar dan mengunduh perangkat lunak.
3. Instal kembali atau buatlah media cadangan perangkat lunak untuk digunakan di kemudian hari.

Pesan Sistem

Jika komputer Anda mengalami masalah atau kesalahan, komputer mungkin menampilkan sebuah Pesan Sistem yang akan membantu Anda mengidentifikasi penyebab dan tindakan yang diperlukan untuk menyelesaikan masalah.

 **CATATAN:** Jika pesan yang Anda terima tidak terdaftar dalam contoh berikut ini, lihat dokumentasi untuk sistem pengoperasian atau program yang sedang dijalankan saat pesan muncul. Selain itu, Anda juga dapat melihat *Panduan Teknologi Dell* yang tersedia di hard drive Anda atau di situs **support.dell.com/manuals** atau hubungi Dell (lihat "Menghubungi Dell" di halaman 63).

Alert! Previous attempts at booting this system have failed at checkpoint [nnnn]. For help in resolving this problem, please note this checkpoint and contact Dell Technical Support (Peringatan! Percobaan booting sebelumnya pada sistem ini telah gagal di checkpoint [nnnn]. Untuk bantuan dalam menyelesaikan masalah ini, catatlah checkpoint ini dan hubungi Dukungan Teknis Dell) — Komputer gagal menyelesaikan booting rutin tiga kali berturut-turut untuk kesalahan yang sama. Hubungi Dell (lihat "Menghubungi Dell" pada halaman 63).

CMOS checksum error (kesalahan checksum CMOS) — Board sistem mungkin rusak atau daya baterai RTC lemah. Pasang kembali baterai (lihat *Manual Servis* di situs web support.dell.com/manuals) atau hubungi Dell (lihat "Menghubungi Dell" pada halaman 63).

Hard-disk drive failure (Kerusakan drive hard disk) — Kerusakan drive hard disk selama POST. Hubungi Dell (lihat "Menghubungi Dell" pada halaman 63).

Hard-disk drive read failure (Gangguan fungsi baca drive hard disk)— Kerusakan drive hard disk selama tes HDD booting. Hubungi Dell (lihat "Menghubungi Dell" pada halaman 63).

Keyboard failure (Kerusakan keyboard) — Keyboard rusak atau kabel kendur. Pasang kembali keyboard, (lihat *Manual Servis* di support.dell.com/manuals).

No boot device available (Tidak ada perangkat yang dibooting) — Tidak ada partisi yang dapat dibooting pada hard drive, kabel hard drive kendur, atau tidak ada perangkat yang dapat dibooting.

- Jika hard drive adalah perangkat booting Anda, pastikan kabel telah tersambung dan drive dipasang dengan benar dan telah dipartisi sebagai perangkat booting.
- Masuk ke pengaturan sistem dan pastikan informasi urutan booting telah benar (lihat *Panduan Teknologi Dell* di situs web Dukungan Dell pada support.dell.com/manuals).

No timer tick interrupt (Tidak ada interupsi detak timer) — Chip pada board sistem mungkin mengalami gangguan fungsi atau motherboard rusak. Hubungi Dell (lihat "Menghubungi Dell" pada halaman 63).

Penelusuran Kesalahan Perangkat Keras

Jika perangkat tidak terdeteksi selama pengaturan sistem pengoperasian atau terdeteksi namun tidak dikonfigurasi dengan benar, Anda dapat menggunakan **Penelusuran Kesalahan Perangkat Keras** untuk menyelesaikan ketidaksesuaian.

Untuk memulai Penelusuran Kesalahan Perangkat Keras:

1. Klik **Start** (Mulai)  → **Help and Support** (Bantuan dan Dukungan).
2. Ketik `hardware troubleshooter` di kolom pencarian dan tekan <Enter> untuk memulai pencarian.
3. Pada hasil pencarian, pilih opsi yang secara optimal menguraikan masalah dan ikuti tahapan penelusuran kesalahan yang tersisa.

Diagnostik Dell

Jika Anda mengalami masalah dengan komputer Anda, lakukan pemeriksaan dalam "Masalah Penguncian dan Perangkat Lunak" pada halaman 35 dan jalankan Diagnostik Dell sebelum Anda menghubungi Dell untuk mendapatkan bantuan teknis.

 **CATATAN:** Diagnostik Dell hanya berfungsi pada komputer Dell.

 **CATATAN:** Disk *Driver dan Utilitas* mungkin tidak disertakan pada komputer Anda.

Pastikan bahwa perangkat yang ingin diuji ditampilkan pada program pengaturan sistem dan dalam kondisi aktif. Tekan <F2> selama POST (Power On Self Test) untuk masuk ke utilitas Pengaturan Sistem (BIOS).

Mulailah Diagnostik Dell dari hard drive Anda atau dari disk *Driver dan Utilitas*.

Memulai Diagnostik Dell dari Hard Drive Anda

Diagnostik Dell terdapat pada partisi utilitas diagnostik tersembunyi di hard drive Anda.

 **CATATAN:** Jika komputer Anda tidak dapat menampilkan gambar layar, hubungi Dell (lihat "Menghubungi Dell" pada halaman 63).

1. Pastikan komputer disambungkan ke outlet listrik yang berfungsi baik.
2. Aktifkan (atau nyalakan kembali) komputer.
3. Saat logo DELL™ muncul, tekan segera <F12>. Pilih **Diagnosics** (Diagnostik) dari menu booting dan tekan <Enter>. Ini akan meminta Pre-Boot System Assessment (PSA) pada komputer Anda.

 **CATATAN:** Jika Anda menunggu terlalu lama dan logo sistem pengoperasian muncul, lanjutkan menunggu hingga Anda melihat desktop Microsoft® Windows®; kemudian, matikan komputer Anda dan coba kembali.

 **CATATAN:** Jika Anda melihat pesan yang menyatakan tidak ditemukannya partisi utilitas diagnostik, jalankan Diagnostik Dell dari disk *Driver dan Utilitas* Anda.

Jika Anda diminta melakukan PSA:

- a. PSA mulai menjalankan tes.
- b. Jika PSA berhasil, pesan berikut akan ditampilkan: "No problems have been found with this system so far. Do you want to run the remaining memory tests? This will take about 30 minutes or more. Do you want to continue? (Recommended).

(Sejauh ini tidak ada masalah yang ditemukan dalam sistem ini. Apakah Anda ingin menjalankan tes memori yang lain? Tes akan memerlukan waktu sekitar 30 menit atau lebih. Apakah Anda ingin melanjutkan? (Disarankan)."

- c. Jika Anda mengalami masalah memori, tekan <y>, jika tidak tekan <n>.
- d. Pesan berikut akan ditampilkan "Booting Dell Diagnostic Utility Partition. Press any key to continue. (Menjalankan Booting Partisi Utilitas Diagnostik Dell. Tekan sembarang tombol untuk melanjutkan.)"
- e. Tekan sembarang tombol untuk melanjutkan. Jendela **Choose An Option** (Pilih Opsi) akan muncul.

Menggunakan Peralatan Pendukung

Jika PSA tidak diperlukan:

Tekan sembarang tombol untuk memulai Diagnostik Dell dari partisi utilitas diagnostik di hard drive Anda dan masuk ke jendela **Choose An Option** (Pilih Opsi).



4. Pilih tes yang ingin Anda jalankan.
 5. Jika muncul masalah saat tes, sebuah pesan akan muncul dengan kode kesalahan dan deskripsi masalah. Catat kode kesalahan itu dan deskripsi masalahnya, dan hubungi Dell (lihat "Menghubungi Dell" pada halaman 63).
-  **CATATAN:** Tag Servis untuk komputer Anda ditampilkan di bagian atas dari setiap layar tes. Tag Servis membantu Anda untuk mengidentifikasi komputer Anda ketika menghubungi Dell.
6. Jika tes telah selesai, tutup layar tes untuk kembali ke jendela **Choose An Option** (Pilih Opsi).
 7. Untuk keluar dari Diagnostik Dell dan menyalakan kembali komputer, klik **Exit** (Keluar).

Memulai Diagnostik Dell dari Disk Driver dan Utilitas

 **CATATAN:** Komputer Anda tidak memiliki drive optis internal. Gunakan drive optis eksternal atau perangkat penyimpanan eksternal apa saja untuk prosedur yang melibatkan disk.

 **CATATAN:** Disk *Driver dan Utilitas* mungkin tidak disertakan pada komputer Anda.

1. Masukkan disk *Driver dan Utilitas*.
 2. Matikan dan nyalakan ulang komputer. Ketika logo DELL™ muncul, tekan <F12> segera.
-  **CATATAN:** Jika Anda menunggu terlalu lama dan logo sistem pengoperasian telah muncul, tunggu saja dulu hingga Anda melihat tampilan desktop Microsoft® Windows®; lalu, matikan komputer Anda dan coba lagi.

-  **CATATAN:** Tahapan selanjutnya mengubah urutan booting satu demi satu. Pada pengaktifan berikutnya, komputer akan menjalankan booting berdasarkan perangkat yang telah ditentukan dalam program pengaturan sistem.
3. Saat daftar perangkat booting muncul, sorot **CD/DVD/CD-RW** dan tekan <Enter>.
 4. Pilih opsi **Boot from CD-ROM** (Booting dari CD-ROM) dari menu yang muncul dan tekan menu yang muncul, lalu tekan <Enter>.
 5. Ketik 1 untuk memulai menu CD dan tekan <Enter> untuk melanjutkan.
 6. Pilih **Run the 32 Bit Dell Diagnostics** (Jalankan Dell Diagnostics 32 Bit) dari daftar bernomor. Jika terdapat beberapa versi, pilih versi yang sesuai untuk komputer Anda.
 7. Pilih tes yang ingin Anda jalankan.
 8. Jika muncul masalah saat tes, sebuah pesan akan muncul dengan kode kesalahan dan deskripsi masalah. Catat kode kesalahan itu dan deskripsi masalahnya, dan hubungi Dell (lihat "Menghubungi Dell" pada halaman 63).
-  **CATATAN:** Tag Servis untuk komputer Anda ditampilkan di bagian atas dari setiap layar tes. Tag Servis membantu Anda untuk mengidentifikasi komputer Anda ketika menghubungi Dell.
9. Jika tes telah selesai, tutup layar tes untuk kembali ke jendela **Choose An Option** (Pilih Opsi).
 10. Untuk keluar dari Diagnostik Dell dan menyalakan kembali komputer, klik **Exit** (Keluar).
 11. Lepaskan disk *Driver dan Utilitas*.

Memulihkan Sistem Pengoperasian Anda

Anda dapat memulihkan sistem pengoperasian pada komputer Anda menggunakan beberapa opsi berikut:

△ PERHATIAN: Menggunakan Pemulihan Profil Pabrik Dell atau disk *Sistem Pengoperasian* untuk memulihkan sistem pengoperasian akan menghapus semua file data pada komputer Anda secara permanen. Jika mungkin, buatlah cadangan file data Anda sebelum menggunakan opsi ini.

Opsi	Penggunaan
Pemulihan Sistem (System Restore)	sebagai solusi pertama
Pencadangan Lokal Dell DataSafe (Dell DataSafe Local Backup)	saat Pemulihan Sistem tidak dapat menyelesaikan masalah Anda
Media pemulihan sistem	saat kesalahan sistem pengoperasian mencegah penggunaan Pemulihan Sistem dan Pencadangan Lokal DataSafe saat menginstal profil pabrik pada hard drive yang baru dipasang
Pemulihan Profil Pabrik Dell (Dell Factory Image Restore)	untuk memulihkan komputer Anda ke status pengoperasian yang sama ketika Anda menerima komputer ini
<i>Disk Sistem Pengoperasian</i> Anda	untuk menginstal kembali sistem pengoperasian ke komputer Anda

✍ CATATAN: Disk *Sistem Pengoperasian* mungkin tidak disertakan dengan komputer Anda.

Pemulihan Sistem (System Restore)

Sistem pengoperasian Windows menyediakan opsi Pemulihan Sistem yang memungkinkan Anda untuk mengembalikan komputer Anda ke status pengoperasian semula (tanpa mempengaruhi file data) jika perubahan perangkat keras, perangkat lunak, atau pengaturan sistem lainnya menyebabkan kondisi pengoperasian yang tidak diinginkan pada komputer Anda. Setiap perubahan yang dilakukan oleh Pemulihan Sistem pada komputer Anda akan dapat dikembalikan seperti semula.

 **PERHATIAN: Buatlah cadangan file data Anda secara teratur. Pemulihan Sistem tidak memonitor atau memulihkan file data Anda.**

Memulai Pemulihan Sistem

Untuk memulihkan komputer Anda:

1. Klik **Start** (Mulai) .
2. Pada kotak pencarian, ketik `System Restore` dan tekan <Enter>.

 **CATATAN:** Jendela **User Account Control** (Kontrol Akun Pengguna) mungkin akan muncul. Jika Anda adalah administrator pada komputer itu, klik **Continue** (Lanjutkan); jika bukan, hubungi administrator Anda untuk melanjutkan tindakan yang diinginkan.

3. Klik **Next** (Berikutnya) dan ikuti instruksi yang tersisa pada layar.

Jika Pemulihan Sistem tidak menyelesaikan masalah, Anda dapat membatalkan pemulihan sistem yang terakhir.

Membatalkan Pemulihan Sistem Terakhir

 **CATATAN:** Sebelum Anda membatalkan pemulihan sistem terakhir, simpan dan tutup semua file yang terbuka, dan tutup semua program. Jangan mengubah, membuka, atau menghapus file atau program apa pun hingga pemulihan sistem selesai.

1. Klik **Start** (Mulai) .
2. Pada kotak pencarian, ketik `System Restore` lalu tekan <Enter>.
3. Klik **Undo my last restoration** (Batalkan restorasi saya terakhir) dan klik **Next** (Berikutnya).

Pencadangan Lokal Dell DataSafe (Dell DataSafe Local Backup)

 **PERHATIAN:** Menggunakan Pencadangan Lokal Dell DataSafe untuk memulihkan sistem pengoperasian akan menghapus secara permanen semua program atau driver yang diinstal setelah Anda menerima komputer Anda. Persiapkan media cadangan untuk aplikasi yang Anda perlukan untuk menginstal di komputer Anda sebelum menggunakan Pencadangan Lokal Dell DataSafe. Gunakan Pencadangan Lokal Dell DataSafe hanya jika Pemulihan Sistem tidak dapat menyelesaikan masalah sistem pengoperasian Anda.

 **PERHATIAN:** Meskipun Pencadangan Lokal Dell DataSafe dirancang untuk melindungi file data pada komputer Anda, disarankan agar Anda membuat cadangan file data Anda sebelum menggunakan Pencadangan Lokal Dell DataSafe.

 **CATATAN:** Pencadangan Lokal Dell DataSafe mungkin tidak tersedia di semua wilayah.

 **CATATAN:** Jika Pencadangan Lokal Dell DataSafe tidak tersedia pada komputer Anda, gunakan Pemulihan Profil Pabrik Dell (lihat "Pemulihan Profil Pabrik Dell" di halaman 52) untuk memulihkan sistem pengoperasian Anda.

Anda dapat menggunakan Dell DataSafe Local Backup untuk memulihkan hard drive Anda ke sistem pengoperasian yang sama seperti ketika Anda membeli komputer, selama melindungi file data pada komputer Anda.

Pencadangan Lokal Dell DataSafe memungkinkan Anda untuk:

- Membuat cadangan dan memulihkan komputer Anda ke status pengoperasian awal
- Membuat media pemulihan sistem

Pencadangan Lokal Dell DataSafe Dasar

Untuk memulihkan profil pabrik selama melindungi file data:

1. Matikan komputer Anda.
2. Lepaskan koneksi semua perangkat (drive USB, printer, dll.) yang tersambung ke komputer dan lepaskan setiap perangkat keras internal yang baru ditambahkan.

 **CATATAN:** Jangan lepaskan koneksi adaptor AC.

3. Nyalakan komputer.
4. Ketika logo DELL™ muncul, tekan <F8> beberapa kali untuk mengakses jendela **Advanced Boot Options** (Opsi Booting Lanjutan).

 **CATATAN:** Jika Anda menunggu terlalu lama dan logo sistem operasi telah muncul, tunggu saja dulu hingga Anda melihat tampilan desktop Microsoft® Windows®; lalu, matikan komputer Anda dan coba lagi.

Memulihkan Sistem Pengoperasian Anda

5. Pilih **Repair Your Computer** (Perbaiki Komputer Anda).
6. Pilih **Dell DataSafe Restore and Emergency Backup** (Pemulihan Dell DataSafe dan Pencadangan Darurat) dari menu **System Recovery Options** (Opsi Pemulihan Sistem) dan ikuti instruksi di layar.

 **CATATAN:** Proses pemulihan dapat berlangsung selama satu jam atau lebih tergantung pada besarnya data yang dipulihkan.

 **CATATAN:** Untuk informasi lebih lanjut, lihat artikel pengetahuan dasar 353560 di situs support.dell.com.

Meng-upgrade ke Pencadangan Lokal Dell DataSafe Profesional

 **CATATAN:** Pencadangan Lokal Dell DataSafe Profesional mungkin telah diinstal pada komputer Anda, jika Anda memesannya saat pembelian.

Pencadangan Lokal Dell DataSafe Profesional memberikan fitur-fitur tambahan yang memungkinkan Anda untuk:

- Membuat cadangan dan memulihkan komputer Anda berdasarkan tipe file
- Membuat cadangan file pada perangkat penyimpanan lokal
- Menjadwalkan pencadangan otomatis

Untuk meng-upgrade ke Pencadangan Lokal Dell DataSafe Profesional:

1. Klik dua kali ikon Pencadangan Lokal Dell DataSafe  di taskbar.
2. Klik **UPGRADE NOW!**.
3. Ikuti instruksi pada layar untuk menyelesaikan upgrade.

Media Pemulihan Sistem

 **PERHATIAN:** Meskipun media pemulihan sistem dirancang untuk melindungi file data komputer Anda, disarankan agar Anda membuat cadangan file data sebelum menggunakan media pemulihan sistem.

 **CATATAN:** Komputer Anda tidak memiliki drive optis internal. Gunakan drive optis eksternal atau perangkat penyimpanan eksternal apa saja untuk prosedur yang melibatkan disk.

Anda dapat menggunakan media pemulihan sistem, yang dibuat menggunakan Pencadangan Lokal Dell DataSafe, untuk mengembalikan hard drive ke status pengoperasian yang sama seperti ketika Anda membeli komputer sekaligus melindungi file data komputer Anda.

Gunakan media pemulihan sistem jika:

- Kerusakan sistem pengoperasian menghalangi penggunaan opsi pemulihan yang diinstal pada komputer Anda.

- Kerusakan hard drive yang mencegah data dapat dipulihkan.

Untuk memulihkan profil pabrik pada komputer Anda dengan menggunakan media pemulihan sistem:

1. Masukkan disk pemulihan sistem atau USB key dan restart komputer.
2. Saat logo DELL™ muncul, tekan <F12> segera.

 **CATATAN:** Jika Anda menunggu terlalu lama dan logo sistem operasi telah muncul, tunggu saja dulu hingga Anda melihat tampilan desktop Microsoft® Windows®; lalu, matikan komputer Anda dan coba lagi.

3. Pilih perangkat booting yang sesuai dari daftar dan tekan <Enter>.
4. Ikuti instruksi pada layar untuk menyelesaikan proses pemulihan.

Pemulihan Profil Pabrik Dell (Dell Factory Image Restore)

 **PERHATIAN:** Menggunakan Pemulihan Profil Pabrik Dell untuk memulihkan sistem pengoperasian Anda akan menghapus secara permanen semua data pada hard drive dan menghapus semua program atau driver yang diinstal setelah Anda menerima komputer. Jika mungkin, buatlah cadangan data sebelum menggunakan opsi ini. Gunakan Pemulihan Profil Pabrik Dell hanya jika Pemulihan Sistem tidak menyelesaikan masalah sistem pengoperasian Anda.

 **CATATAN:** Pemulihan Profil Pabrik Dell mungkin tidak tersedia di beberapa negara tertentu atau pada komputer tertentu.

 **CATATAN:** Jika Pemulihan Profil Pabrik Dell tidak tersedia pada komputer Anda, gunakan Pencadangan Lokal Dell DataSafe (lihat "Pencadangan Lokal Dell DataSafe (Dell DataSafe Local Backup)" di halaman 48) untuk memulihkan sistem pengoperasian.

Gunakan Pemulihan Profil Pabrik Dell hanya sebagai metode terakhir untuk memulihkan sistem pengoperasian Anda. Opsi ini akan mengembalikan hard drive Anda ke status pengoperasian pertama kali saat Anda membeli komputer. Semua program atau file yang ditambahkan sejak Anda menerima komputer—termasuk file data—akan dihapus secara permanen dari hard drive. File data dapat berupa dokumen, spreadsheet, pesan email, foto digital, file musik, dan lain-lain. Jika mungkin, buatlah cadangan data sebelum menggunakan Pemulihan Profil Pabrik Dell.

Menjalankan Pemulihan Profil Pabrik Dell

1. Nyalakan komputer.
2. Ketika logo DELL™ muncul, tekan <F8> beberapa kali untuk mengakses jendela **Advanced Boot Options** (Opsi Booting Lanjutan).
 **CATATAN:** Jika Anda menunggu terlalu lama dan logo sistem pengoperasian muncul, lanjutkan menunggu hingga Anda melihat desktop Microsoft® Windows®; kemudian, nyalakan ulang komputer Anda dan coba kembali.
3. Pilih **Repair Your Computer** (Perbaiki Komputer Anda).
Jendela **System Recovery Options** (Opsi Pemulihan Sistem) akan muncul.
4. Pilih tata letak keyboard lalu klik **Next** (Berikutnya).

5. Untuk mengakses opsi pemulihan, log on sebagai pengguna lokal. Untuk mengakses pesan perintah, ketik `administrator` dalam kotak **User name** (Nama Pengguna), lalu klik **OK**.
6. Klik **Dell Factory Image Restore** (Pemulihan Profil Pabrik Dell). Layar awal **Dell Factory Image Restore** (Pemulihan Profil Pabrik Dell) akan ditampilkan.
 **CATATAN:** Tergantung pada konfigurasi Anda, Anda mungkin perlu memilih **Dell Factory Tools** (Peralatan Pabrik Dell), lalu **Dell Factory Image Restore** (Pemulihan Profil Pabrik Dell).
7. Klik **Next** (Berikutnya). Layar **Confirm Data Deletion** (Konfirmasi Penghapusan Data) muncul.
 **CATATAN:** Jika Anda tidak ingin melanjutkan Pemulihan Profil Pabrik, klik **Cancel** (Batal).

Memulihkan Sistem Pengoperasian Anda



8. Pilih kotak centang untuk mengonfirmasi bahwa Anda ingin terus memformat ulang hard drive dan memulihkan perangkat lunak sistem ke kondisi pabrik, lalu klik **Next** (Berikutnya).

Proses pemulihan akan dimulai dan mungkin perlu waktu lima menit atau lebih untuk menyelesaikan proses. Sebuah pesan muncul saat sistem pengoperasian dan aplikasi yang diinstal di pabrik telah dikembalikan ke kondisi pabrik.

9. Klik **Finish** (selesai) untuk menyalakan ulang komputer.

Mendapatkan Bantuan

Jika Anda mengalami masalah dengan komputer Anda, Anda dapat menyelesaikan tahapan berikut untuk mendiagnosis dan menelusuri masalah:

1. Lihat "Menyelesaikan Masalah" pada halaman 31 untuk informasi dan prosedur yang merujuk ke masalah yang dialami komputer Anda.
2. Lihat *Panduan Teknologi Dell* yang tersedia di hard drive atau di situs **support.dell.com/manuals** untuk informasi penelusuran kesalahan.
3. Lihat "Diagnostik Dell" pada halaman 42 untuk prosedur bagaimana menjalankan Diagnostik Dell.
4. Isi "Lembar Periksa Diagnostik" di halaman 62.
5. Gunakan rangkaian layanan online ekstensif Dell yang tersedia pada Dukungan Dell (**support.dell.com**) untuk mendapatkan bantuan mengenai prosedur penginstalan dan penelusuran masalah. Lihat "Layanan Online" pada halaman 57 untuk daftar yang lebih lengkap mengenai Dukungan Dell Online.
6. Jika tahapan sebelumnya tidak menyelesaikan masalah Anda, lihat "Sebelum Menghubungi Dell" pada halaman 61.
 -  **CATATAN:** Hubungi Dukungan Dell melalui telepon di dekat atau di depan komputer agar staf pendukung dapat membantu Anda melakukan semua prosedur yang diperlukan.
 -  **CATATAN:** Sistem Kode Servis Ekspres Dell mungkin tidak tersedia di semua negara.

Mendapatkan Bantuan

Saat diminta oleh sistem telepon otomatis Dell, masukkan Kode Servis Ekspres untuk mentransfer panggilan Anda langsung ke staf pendukung yang tepat. Jika Anda tidak memiliki Kode Servis Ekspres, buka folder **Dell Accessories** (Aksesori Dell), klik dua kali ikon **Kode Servis Ekspres** dan ikuti perintah.

 **CATATAN:** Beberapa layanan mungkin tidak selalu tersedia di semua lokasi di luar wilayah AS. Hubungi perwakilan Dell lokal Anda untuk informasi tentang ketersediaan.

Dukungan Teknis dan Layanan Pelanggan

Layanan dukungan Dell tersedia untuk menjawab pertanyaan Anda tentang perangkat keras Dell. Staf dukungan kami menggunakan diagnostik berbasis komputer untuk memberikan jawaban yang cepat dan akurat.

Untuk menghubungi layanan dukungan Dell, lihat "Sebelum Menghubungi Dell" pada halaman 61 lalu lihat informasi kontak untuk daerah Anda, atau kunjungi **support.dell.com**.

DellConnect

DellConnect™ merupakan alat akses online sederhana yang memungkinkan layanan dan dukungan Dell terkait dengan akses komputer Anda melalui koneksi broadband, mendiagnosis masalah Anda, dan memperbaiki masalah tersebut dengan pengawasan Anda. Untuk informasi lebih lanjut, kunjungi **www.dell.com/dellconnect**.

Layanan Online

Anda dapat mempelajari produk dan layanan Dell di situs web berikut ini:

- **www.dell.com**
- **www.dell.com/ap** (hanya di negara-negara Asia/Pasifik)
- **www.dell.com/jp** (hanya di Jepang)
- **www.euro.dell.com** (hanya Eropa)
- **www.dell.com/la** (hanya di Amerika Latin dan negara-negara Karibia)
- **www.dell.ca** (hanya di Kanada)

Anda dapat mengakses Dell Support (Dukungan Dell) melalui situs web dan alamat email berikut ini:

Situs web Dukungan Dell

- **support.dell.com**
- **support.jp.dell.com** (hanya Jepang)
- **support.euro.dell.com** (hanya Eropa)

Alamat e-mail Dukungan Dell

- **mobile_support@us.dell.com**
- **support@us.dell.com**
- **la-techsupport@dell.com** (hanya negara Amerika Latin dan Karibia)
- **apsupport@dell.com** (hanya negara-negara Asia/Pasifik)

Alamat e-mail Dell Marketing and Sales (Pemasaran dan Penjualan Dell)

- **apmarketing@dell.com** (hanya Asia/Pasifik)
- **sales_canada@dell.com** (hanya Kanada)

File transfer protocol (FTP) anonim

- **ftp.dell.com**

Log in sebagai pengguna: *anonymous* (anonim), dan gunakan alamat e-mail Anda sebagai password.

Layanan Status Pemesanan Otomatis

Untuk memeriksa status setiap produk Dell yang Anda pesan, Anda dapat mengunjungi **support.dell.com**, atau Anda dapat menghubungi layanan status pemesanan otomatis. Rekaman akan meminta Anda memberikan informasi yang dibutuhkan untuk mencari dan melaporkan pemesanan Anda.

Jika Anda memiliki masalah dengan pemesanan Anda, seperti komponen hilang, komponen salah, atau tagihan tidak tepat, hubungi Dell untuk mendapatkan bantuan pelanggan. Siapkan slip tagihan atau slip kemasan saat Anda menelepon.

Untuk nomor telepon untuk menghubungi wilayah Anda, lihat "Menghubungi Dell" pada halaman 63.

Informasi Produk

Jika Anda memerlukan informasi tentang produk tambahan yang tersedia dari Dell, atau jika Anda ingin menempatkan pesanan, kunjungi situs web **www.dell.com**. Untuk nomor telepon untuk menghubungi wilayah Anda atau untuk berbicara dengan staf sales, lihat "Menghubungi Dell" pada halaman 63.

Mengembalikan Komponen untuk Reparasi Sesuai Garansi atau untuk Pengembalian Uang

Siapkan semua komponen yang akan dikembalikan, baik untuk reparasi atau pengembalian uang, sebagai berikut:

 **CATATAN:** Sebelum Anda mengembalikan produk ke Dell, pastikan untuk membuat cadangan semua data yang ada di produk ke hard drive dan perangkat penyimpanan lainnya. Hapus semua informasi pribadi, kepemilikan, dan rahasia, dan lepaskan media yang dapat dilepas seperti CD dan kartu media. Dell tidak bertanggung jawab atas semua informasi pribadi, kepemilikan, atau rahasia; data yang hilang atau rusak; atau media yang dapat dilepas yang hilang atau rusak yang masih ada pada produk yang Anda kembalikan.

1. Hubungi Dell untuk mendapatkan Nomor Otorisasi Material Pengembalian, dan tulislah dengan huruf besar secara jelas di bagian luar kardus.

Untuk nomor telepon untuk menghubungi wilayah Anda, lihat "Menghubungi Dell" pada halaman 63.
2. Sertakan salinan faktur dan surat yang menjelaskan alasan pengembalian.
3. Masukkan salinan Daftar Periksa Diagnostik (lihat "Daftar Periksa Diagnostik" pada halaman 62), yang mengindikasikan berbagai tes yang sudah Anda lakukan dan semua pesan kesalahan yang dilaporkan oleh Diagnostik Dell (lihat "Diagnostik Dell" pada halaman 42).
4. Masukkan semua aksesori yang merupakan bagian dari komponen yang akan dikembalikan (kabel daya, perangkat lunak, panduan, dan lain-lain) jika pengembalian adalah untuk meminta pengembalian uang.

Mendapatkan Bantuan

5. Kemas perangkat yang akan dikembalikan dalam material kemasan asli (atau yang sejenis).

 **CATATAN:** Anda bertanggung jawab untuk membayar biaya pengiriman. Anda juga bertanggung jawab untuk membayar asuransi semua produk yang dikembalikan, dan Anda bertanggung jawab atas risiko kehilangan selama pengiriman ke Dell. Paket Collect On Delivery (C.O.D.) tidak akan diterima.

 **CATATAN:** Pengembalian yang tidak dilengkapi persyaratan yang disebutkan di atas akan ditolak di pusat penerimaan Dell dan dikembalikan ke Anda.

Sebelum Menghubungi Dell

CATATAN: Siapkan Kode Servis Ekspres saat Anda menelepon. Kode ini membantu sistem telepon pendukung otomatis Dell untuk mengarahkan telepon Anda dengan lebih efisien. Anda mungkin juga diminta menyebutkan Tag Servis Anda.

Menemukan Tag Servis Anda

Tag Servis terletak pada label di bagian bawah komputer Anda.

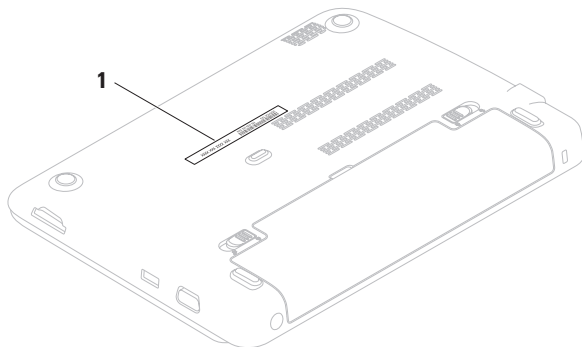

Mendapatkan Bantuan

Ingatlah untuk mengisi Daftar Periksa Diagnostik berikut. Jika mungkin, nyalakan komputer Anda sebelum menghubungi Dell untuk mendapatkan bantuan dan lakukan dari telepon pada atau di dekat komputer. Anda mungkin diminta untuk mengetik beberapa perintah pada keyboard, memberitahukan informasi terperinci selama pengoperasian, atau mencoba langkah penelusuran kesalahan yang hanya mungkin dilakukan pada komputer itu sendiri. Pastikan dokumentasi komputer tersedia.

Daftar Periksa Diagnostik

- Nama:
- Tanggal:
- Alamat:
- Nomor telepon:
- Tag Servis (kode bar pada bagian bawah komputer):
- Kode Servis Ekspres:
- Return Material Authorization Number (Nomor Otorisasi Material Pengembalian) (jika disediakan oleh teknisi dukungan Dell):
- Sistem pengoperasian dan versi:
- Perangkat:
- Kartu ekspansi:
- Apakah Anda tersambung ke jaringan? Ya/Tidak
- Jaringan, versi, dan adaptor jaringan:
- Program dan versi:

Lihat dokumentasi sistem pengoperasian untuk menentukan konten file pengaktifan komputer. Jika komputer tersambung ke printer, cetak setiap file. Atau, catat konten setiap file itu sebelum menghubungi Dell.

- Pesan kesalahan, kode bip, atau kode diagnostik:
- Deskripsi masalah dan prosedur penelusuran kesalahan yang Anda jalankan:

Menghubungi Dell

Untuk pelanggan di Amerika Serikat, hubungi 800-WWW-DELL (800-999-3355).

 **CATATAN:** Jika Anda tidak memiliki koneksi internet aktif, Anda dapat menemukan informasi kontak pada faktur pembelian, slip kemasan, kuitansi, atau katalog produk Dell.

Dell menyediakan beberapa opsi layanan dan dukungan berbasis online dan telepon. Ketersediaan bervariasi tergantung negara dan produk, dan beberapa layanan mungkin tidak tersedia di wilayah Anda.

Untuk menghubungi Dell dalam hal penjualan, dukungan teknis, atau layanan pelanggan:

1. Kunjungi **www.dell.com/contactdell**.
2. Pilih negara atau wilayah Anda.
3. Pilih layanan yang tepat atau tautan dukungan yang sesuai dengan kebutuhan Anda.
4. Pilih metode menghubungi Dell yang nyaman bagi Anda.

Mencari Informasi Tambahan dan Bantuan

Jika Anda perlu untuk:	Lihat:
menginstal ulang sistem pengoperasian Anda	"Media Pemulihan Sistem" di halaman 51
menjalankan program diagnostik untuk komputer Anda	"Diagnostik Dell" di halaman 42
menginstal ulang perangkat lunak sistem	"My Dell Downloads" di halaman 39
untuk menemukan informasi lebih lanjut mengenai sistem pengoperasian Microsoft® Windows® dan fitur	support.dell.com
meng-upgrade komputer Anda dengan memori baru atau tambahan, atau hard drive baru menginstal ulang atau mengganti komponen yang aus atau rusak	<i>Manual Servis</i> di situs support.dell.com/manuals  CATATAN: Di beberapa negara, membuka dan mengganti komponen pada komputer Anda akan membatalkan garansi. Periksa garansi dan kebijakan pengembalian untuk komputer Anda sebelum mengerjakan bagian dalam komputer.

Jika Anda perlu untuk:

menemukan informasi praktik keselamatan terbaik untuk komputer Anda

mempelajari informasi Garansi, Persyaratan dan Ketentuan (hanya AS), Instruksi keselamatan, Informasi kewajiban, Informasi ergonomis, dan Perjanjian Lisensi Pengguna Akhir

menemukan Tag Servis/Kode Servis Ekspres — Anda harus menggunakan tag servis untuk mengidentifikasi komputer Anda pada **support.dell.com** atau untuk menghubungi dukungan teknis.

Lihat:

dokumen keselamatan dan peraturan yang dikirimkan bersama komputer Anda dan mengunjungi Laman Pemenuhan Peraturan pada **www.dell.com/regulatory_compliance**

bagian bawah komputer Anda **Pusat Dukungan Dell**. Untuk menampilkan **Pusat Dukungan Dell**, klik ikon  pada baris tugas

Jika Anda perlu untuk:

menemukan file driver dan download;
file readme

mengakses dukungan teknis dan bantuan
produk

memeriksa status pemesanan Anda untuk
pembelian baru

menemukan solusi dan jawaban untuk
pertanyaan umum



menemukan informasi untuk update terakhir
mengenai perubahan teknis untuk komputer
Anda atau material referensi teknis lebih
lanjut untuk teknisi atau pengguna yang
berpengalaman

Lihat:

support.dell.com

Spesifikasi

Bagian ini menyediakan informasi yang mungkin diperlukan saat pemasangan, mengupdate driver, dan untuk mengupgrade komputer Anda.

 **CATATAN:** Penawaran mungkin berbeda-beda di setiap wilayah. Untuk informasi lebih lanjut terkait konfigurasi komputer Anda, lihat bagian **Tentang Sistem Anda** di **Pusat Dukungan Dell**. Untuk membuka **Pusat Dukungan Dell**, klik ikon  di area notifikasi komputer Anda.

Model Komputer

Dell™ Inspiron™ 1018

Informasi Komputer

Tipe prosesor	Intel® Atom™
Chipset sistem	Intel NM10 Express

Memori

Konektor modul memori	satu konektor SODIMM
Kapasitas modul memori	1 GB dan 2 GB
Konfigurasi yang mungkin	1 GB dan 2 GB
Tipe memori	PC3-10600 (DDR3 1333 MHz) SODIMM

Konektor

Audio	satu konektor headphone/ speaker stereo
Mini-Card	satu slot Mini-Card berukuran setengah
Adaptor jaringan	satu konektor RJ45
USB	dua konektor 4 pin untuk USB 2.0
VGA	satu konektor 15 lubang
Pembaca Kartu Media	satu slot 3-in-1

Komunikasi

Adaptor jaringan	LAN Ethernet 10/100 pada board sistem
Nirkabel	WLAN 802.11 bgn dan Bluetooth® opsional

Pembaca Kartu Media

Kartu yang didukung	Kartu memori Secure Digital (SD) Secure Digital High Capacity (SDHC) Memory Stick Memory Stick PRO MultiMedia Card (MMC)
------------------------	--

Kamera

Resolusi kamera	0,3 megapiksel
Resolusi video	640 x 480 (maksimum)

Spesifikasi

Display

Tipe	WLED WSVGA Truelife 10,1 inci
Dimensi:	
Tinggi	222,72 mm (8,77 inci)
Lebar	125,28 mm (4,93 inci)
Diagonal	255,52 mm (10,10 inci)
Resolusi maksimum	1024 x 600
Kecepatan refresh	60 Hz
Sudut pengoperasian	132°±3°
Sudut pandang horizontal	40°/40°
Sudut pandang vertikal	15°/30°
Pixel pitch	0,2175 mm x 0,2088 mm

Audio

Kontroler audio	Realtek ALC272-VB-GR
Speaker	speaker 1 x 2 watt
Kontrol volume	menu program perangkat lunak dan kontrol media

Video

Kontroler video	Intel GMA 3150
Memori video	8 MB memori sistem (bersama)

Keyboard

Jumlah tombol	82 (AS, Kanada, Korea); 83 (Eropa)
---------------	---------------------------------------

Panel Sentuh

Resolusi posisi X/Y (mode tabel grafis)	240 cpi
Ukuran:	
Lebar	65,0 mm hingga 78,0 mm (2,55 hingga 3,07 inci) area aktif sensor
Tinggi	30,5 mm hingga 30,0 mm (1,20 hingga 1,18 inci) persegi panjang

Baterai

ion lithium "smart" 3/6 sel	
Tinggi	22,56 mm (0,89 inci)
Lebar	206 mm (8,11 inci)
Panjang	60,62 mm (2,39 inci)
Berat	0,22 kg (0,48 lb) (3-sel) 0,38 kg (0,84 lb) (6-sel)
Tegangan	11,1 VDC
Waktu pengisian (kira-kira)	4,0 jam (jika komputer dimatikan)
Waktu pengoperasian	berbeda-beda tergantung kondisi pengoperasian
Baterai sel berbentuk koin	CR-2032

Spesifikasi

Adaptor AC

Tegangan input	100-240 VAC
Arus input	1,0 A
Frekuensi input	50-60 Hz
Daya output	30 W
Arus output	1,58 A
Tegangan output yang terukur	19,0 VDC
Kisaran suhu:	
Pengoperasian	0° hingga 40 °C (32° hingga 104 °F)
Penyimpanan	-40° hingga 70 °C (-40° hingga 158 °F)

Fisik

Tinggi	25,5 mm hingga 32,8 mm (1,00 inci hingga 1,29 inci)
Lebar	268,0 mm (10,55 inci)
Panjang	196,6 mm (7,74 inci)
Berat (dengan baterai 3 sel)	dapat dikonfigurasi hingga kurang dari 1,25 kg (2,75 lb)

Lingkungan Komputer

Kisaran suhu:

Pengoperasian	0° hingga 35 °C (32° hingga 95 °F)
Penyimpanan	-40° hingga 65 °C (-40° hingga 149 °F)

Kelembapan relatif (maksimum):

Pengoperasian	10 % hingga 90 % (nonkondensasi)
Penyimpanan	5 % hingga 95 % (nonkondensasi)

Getaran maksimum (dengan menggunakan spektrum getaran acak yang menyimulasikan lingkungan pengguna):

Pengoperasian	0,66 GRMS
Nonpengoperasian	1,30 GRMS

Lingkungan Komputer

Guncangan maksimal (untuk pengoperasian — diukur dengan Diagnostik Dell yang dijalankan pada hard drive dan pulsasi 2-ms setengah sinus; untuk nonpengoperasian — diukur dengan hard drive ditempatkan di posisi kepala dan pulsasi 2-ms setengah sinus):

Pengoperasian	110 G
Nonpengoperasian	160 G

Ketinggian (maksimum):

Pengoperasian	-15,2 hingga 3.048 m (-50 hingga 10.000 kaki)
Penyimpanan	-15,2 hingga 10.668 m (-50 hingga 35.000 kaki)

Level kontaminasi melalui udara G2 atau lebih rendah seperti yang didefinisikan oleh ISA-S71.04-1985

Lampiran

Pemberitahuan Produk Macrovision

Produk ini mencakup teknologi perlindungan hak cipta yang dilindungi oleh klaim metode hak paten AS tertentu dan hak kepemilikan intelektual lainnya yang dimiliki oleh Macrovision Corporation dan pemilik hak lainnya. Untuk menggunakan teknologi perlindungan hak cipta ini harus dengan kewenangan dari Macrovision Corporation, dan ditujukan hanya untuk penggunaan di rumah dan penggunaan terbatas lainnya kecuali jika diizinkan oleh Macrovision Corporation. Dilarang meremajakan ulang atau membongkar produk.

Informasi NOM, atau Standar Resmi Meksiko (Hanya untuk Meksiko)

Informasi berikut disediakan untuk perangkat yang dijelaskan dalam dokumen ini sesuai dengan persyaratan dari Standar Resmi Meksiko (NOM):

Importir:

Dell México S.A. de C.V.

Paseo de la Reforma 2620 – Flat 11°

Col. Lomas Altas

11950 México, D.F.

Nomor model resmi	Tegangan	Frekuensi	Konsumsi listrik	Tegangan output	Intensitas output
P09T	100-240 VAC	50-60 Hz	1,0 A	19,0 VDC	1,58 A

Untuk detailnya, bacalah informasi keselamatan yang disertakan dengan komputer Anda.

Untuk informasi praktik keselamatan terbaik tambahan, kunjungi Laman Pemenuhan Peraturan pada www.dell.com/regulatory_compliance.

Indeks

A

alamat e-mail

 untuk dukungan teknis **57**

alamat e-mail dukungan **57**

aliran udara, memungkinkan **5**

B

bantuan

 mendapatkan bantuan dan dukungan **55**

bantuan, mencari lebih banyak **64**

D

Daftar Periksa Diagnostik **62**

DellConnect **56**

Dell Dock **29**

Diagnostik Dell **42**

driver dan download **66**

F

fitur perangkat lunak **28**

FTP login, anonim **57**

G

garansi pengembalian **59**

I

ISP

 ISP (Penyedia Layanan Internet) **14**

K

kemampuan komputer **28**

kerusakan, menghindari **5**

komputer, memasang **5**

koneksi Internet **14**

koneksi jaringan

 memperbaiki **32**

koneksi jaringan kabel **7**

koneksi jaringan nirkabel **32**

L

layanan pelanggan **56**

M

masalah daya, menyelesaikan **33**

masalah memori

 menyelesaikan **34**

masalah perangkat keras

 mendiagnosis **41**

masalah perangkat lunak **35**

memulihkan profil pabrik **48, 52**

mencari informasi tambahan **64**

mengatur koneksi internet

 koneksi internet **15**

menghubungi Dell **61**

P

Pemulihan Profil Pabrik Dell (Dell Factory Image Restore) **52**

Pencadangan Online DataSafe (DataSafe Online Backup) **30**

Penelusuran Kesalahan Perangkat Keras **41**

pengiriman produk

 untuk pengembalian atau reparasi **59**

Pesan Sistem **39**

produk

 informasi dan pembelian **58**

Pusat Dukungan Dell **38**

S

sebelum Anda menghubungi Dell **61**

Indeks

situs pendukung

di seluruh dunia **57**

soket ekstensi, menggunakan **6**

Spesifikasi **68**

V

ventilasi, memastikan **5**

W

Windows

panduan kompatibilitas program **36**

Dicetak di Malaysia.

www.dell.com | support.dell.com



ODG1VVA00